

**NOTICE TECHNIQUE DES POMPES MOUVEX
AG et AGH**

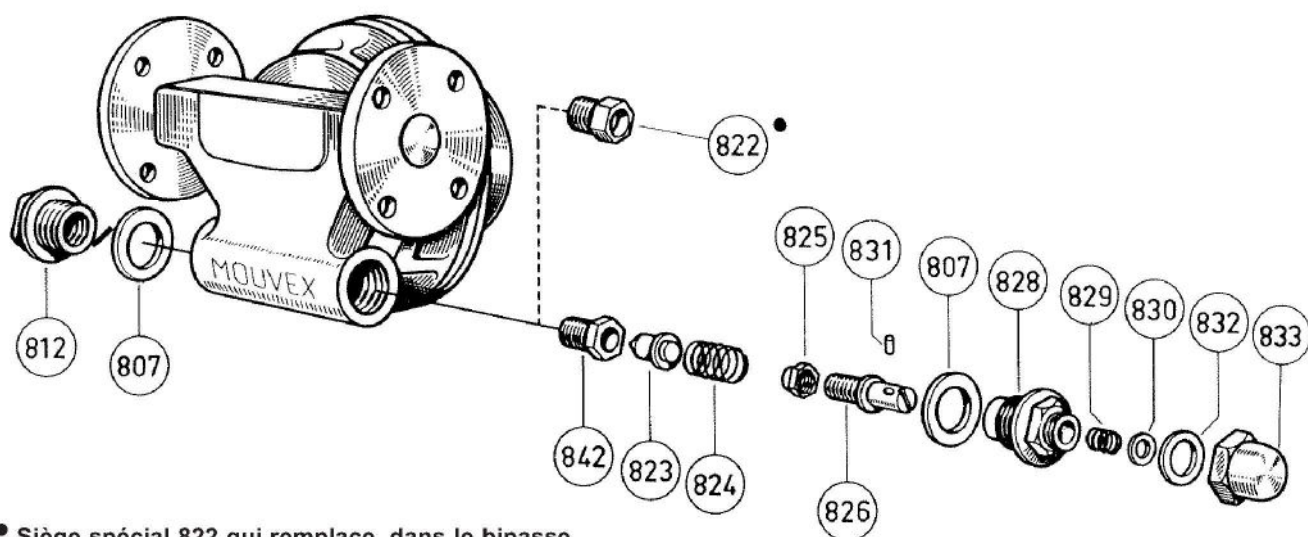

INSTALLATION – UTILISATION - MAINTENANCE

INSTALLATION



- Siège spécial 822 qui remplace, dans le bipasse compensé, le siège standard 842.

Montage des tuyauteries

Dans le cas d'une installation avec tuyaux flexibles il est impératif de maintenir ou d'attacher ces derniers afin d'éviter le fouettement lors de la mise en pression de l'installation ou de limiter le trajet en cas de rupture d'un flexible.



AVERTISSEMENT : LE FOUETTEMENT GÉNÉRÉ PAR UN FLEXIBLE PEUT PROVOQUER DES BLESSURES GRAVES AINSI QUE DES DÉGÂTS IMPORTANTS.

Sens de rotation

La pompe MOUVEX est réversible ce qui permet toujours de faire circuler le liquide dans le sens désiré, en choisissant le sens de rotation correspondant, les côtés d'aspiration et de refoulement étant liés au sens de rotation comme le précisent les indications de la plaque de pompe.

Protection du moteur

Le rôle du bipasse, en tant qu'organe de sécurité, se limite à la protection de la pompe contre les surpressions accidentelles.

Il est par conséquent indispensable de prévoir, pour le moteur, un dispositif de protection approprié.

Orientation du bipasse

Fonctionnement

Le bipasse fonctionne comme une soupape de sûreté en limitant automatiquement la pression de refoulement à la valeur maximale pour laquelle il est réglé.

Lorsque la pression de refoulement atteint la pression de réglage du ressort, la soupape du bipasse se soulève, permettant ainsi, un retour partiel ou total du liquide à l'aspiration.

Orientation

Le bipasse ne protège la pompe que pour un seul sens de rotation.

Il faut contrôler qu'il est bien orienté **en vérifiant que le chapeau de bipasse 833 se trouve du côté de l'aspiration** et l'inverser s'il est mal orienté.

Inversion

Pour inverser le bipasse, démonter l'écrou 828 et l'ensemble des pièces 825 à 833. Sortir la soupape 823 et son ressort 824 et remonter toutes ces pièces de l'autre côté.

Remonter le bouchon 812 et le joint 807 à la place initialement occupée par l'écrou 828.

De plus, dans le bipasse compensé, le siège 822 doit être changé de côté. Enduire de pâte à joint le filetage du siège et serrer avec modération pour éviter la déformation.

UTILISATION

Réglage du bipasse

Pour régler le bipasse, dévisser le chapeau **833**, tourner la vis **826** dans le sens horloge pour augmenter la pression de roulement, dans le sens inverse horloge pour la diminuer.

Le réglage étant terminé, ne pas omettre de revisser le chapeau.

Obtention du débit

Si le débit est inférieur au débit prévu, un réglage insuffisant du bipasse peut en être la cause. Pour y remédier, serrer progressivement la vis de pression **826** après s'être assuré que la pompe tourne bien à la vitesse prescrite.

Si, par serrage, on en arrive à comprimer à fond le ressort ou à perturber la marche du moteur sans atteindre le débit, cela signifie que le groupe doit fonctionner à une pression supérieure à celle pour laquelle il a été conçu. Il y a lieu de consulter notre Service Technique.

Marche sur bipasse normal

La marche sur bipasse normal ne doit être qu'occasionnelle car un fonctionnement permanent ou même fréquent, dans de telles conditions, entraînerait une consommation de puissance inutile et imposerait au matériel une fatigue préjudiciable à sa longévité.

DÉMONTAGE / REMONTAGE

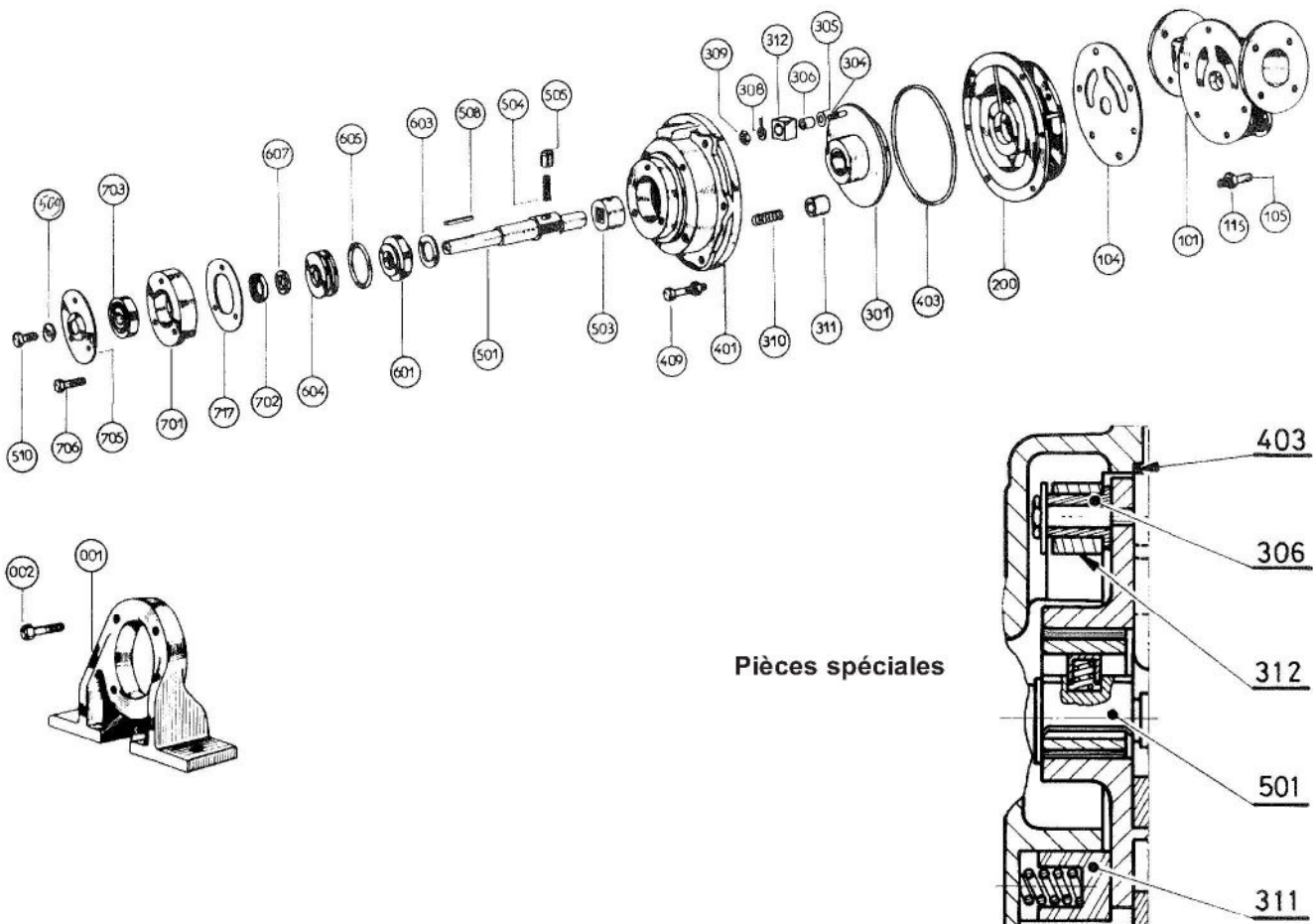

Pièces spéciales

Démontage

Ouverture de la pompe et démontage du piston

Dévisser les boulons de fond **409**.

Enlever le fond **401** en le décollant du corps de pompe.

Sortir le piston **301** en s'aidant d'un tournevis pour faire levier.

Démontage de la garniture et de l'arbre

Se reporter au § GARNITURE.

Remontage

Avant d'entreprendre le remontage qui se fait en procédant exactement en sens inverse du démontage, vérifier l'état :

- du ressort **504** du coussinet de piston (longueur mini au repos : 18 mm),
- des ressorts de dos de piston **310** (longueur mini au repos : 22,5 mm).

Remonter l'arbre et la garniture suivant les indications du § GARNITURE.

Veiller, avant de remonter le fond, à remettre en place le joint **403** qui doit être en bon état.

GARNITURE

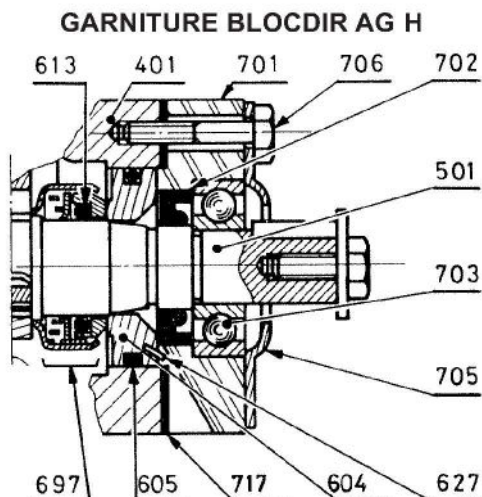

Fonctionnement

L'arbre **501** entraîne la partie tournante monobloc **697**, dans son mouvement de rotation. Pour ce faire, la partie tournante est munie de 2 languettes qui s'engagent dans 2 encoches prévues à cet effet sur l'arbre.

La contrepartie **604** est solidaire du corps de pompe par le joint **605** et l'arrêt **627**.

L'étanchéité se fait :

- 1) sur l'arbre, par le joint de la partie tournante monobloc **697**.
- 2) par face de contact entre la partie tournante monobloc **697** et la contrepartie immobile **604**.
- 3) Dans l'alésage du fond **401**, par le joint **605** serré entre le fond et la contrepartie fixe **604**.

L'étanchéité est donc fonction de l'état des surfaces de contact et des joints.

Démontage

Après avoir ouvert la pompe :

- enlever les 3 vis **706**, le couvercle **705** et sortir la cage **701** avec l'arbre, le roulement, et tout l'ensemble des pièces formant la garniture.
- chasser l'arbre du roulement en tapant légèrement sur le bout d'arbre côté entraînement et retirer l'ensemble **701-703** ainsi que **702** et **717**.
- retirer ensuite **604**, **605** et la partie tournante monobloc **697**.

Remontage

Vérifier le bon état des joints **605** et **717** et de la partie tournante monobloc **697**.



Vérifier que les faces de contact de la contrepartie **604** et de la partie monobloc **697** soient bien planes et glacées.

- Remonter toutes les pièces sur l'arbre en procédant exactement en sens inverse du démontage.
- Veillez à engager les 2 languettes de la partie tournante monobloc **697** dans les encoches de l'arbre **501**.
- S'assurer que l'arrêt **627** de la contrepartie **604** pénètre bien dans l'orifice de fuite de la cage de roulement **701**.
- Veiller à ne pas détériorer la lèvre du joint **702**.
- Replacer sur la pompe l'ensemble arbre, palier et garniture, en prenant soin de diriger l'orifice d'évacuation de fuite vers le bas puis mettre en place le couvercle **705** et les 3 vis **706**.

STOCKAGE

Le cas échéant, se reporter au § DÉMONTAGE / REMONTAGE pour le démontage de la pompe.

Courte durée (≤ 1 mois)

 AVERTISSEMENT	
	
Les liquides toxiques ou dangereux peuvent provoquer de graves blessures.	SI LA POMPE EST UTILISEE POUR POMPER UN PRODUIT TOXIQUE OU DANGEREUX, ELLE DOIT ETRE PURGEE, RINCEE ET DEPOLLUEE AVANT TOUTE OPERATION DE MAINTENANCE.

Les pompes et groupes motopompes MOUVEX sont fournis avec un graissage abondant permettant de protéger les composants internes pour une courte durée de stockage, dans un bâtiment choisi de façon à :

- s'assurer que la température reste comprise entre 10°C et 50°C,
- ne pas dépasser un taux d'humidité de 60%,
- limiter l'exposition aux vibrations du matériel,
- être stockés à l'abri des intempéries et du soleil.

Longue durée (> 1 mois)

Si la pompe est stockée avec son ensemble motoreducteur, les recommandations du fabricant de ces éléments devront être appliquées.

Les orifices de la pompe devront être remplis d'un liquide non corrosif, compatible avec les composants de la pompe, de façon à prévenir tout risque de corrosion.

Les surfaces extérieures de la pompe non peintes (tels que les arbres, accouplements...) devront être recouvertes d'une protection contre la corrosion.

Le roulement devra être graissé abondamment. Si le stockage de la pompe devait durer plus que la durée de vie de la graisse, celle-ci devra être remplacée à temps pour prévenir une dégradation excessive de ses qualités.

Les conditions de stockage optimales seront obtenues avec un stockage à l'intérieur d'un bâtiment choisi de façon à respecter les conditions énoncées précédemment.

Si le stockage ne pouvait se faire en intérieur, le matériel devra être couvert de façon à le protéger d'une exposition directe au soleil et aux intempéries. Cette protection devra également être conçue de façon à protéger le matériel contre la condensation éventuelle de vapeur.

La pompe devra être tournée manuellement de quelques tours tous les deux mois.

Remise en route

Suivre la procédure standard de mise en fonctionnement de la pompe / du groupe motopompe tout en respectant les consignes supplémentaires ci-dessous.

S'assurer manuellement de la libre rotation des éléments de la pompe.

Remplacer la graisse utilisée pour lubrifier le roulement.

Si la pompe comporte un bipasse intégré, démonter celui-ci pour une inspection visuelle des composants et s'assurer de leur libre déplacement.

MISE AU REBUT

La mise au rebut de la pompe devra être effectuée conformément à la réglementation en vigueur.

Lors de cette opération, une attention particulière devra être apportée aux étapes de vidange de la pompe (produit pompé).