

**NOTICE TECHNIQUE DES POMPES MOUVEX
AB ET ABH**

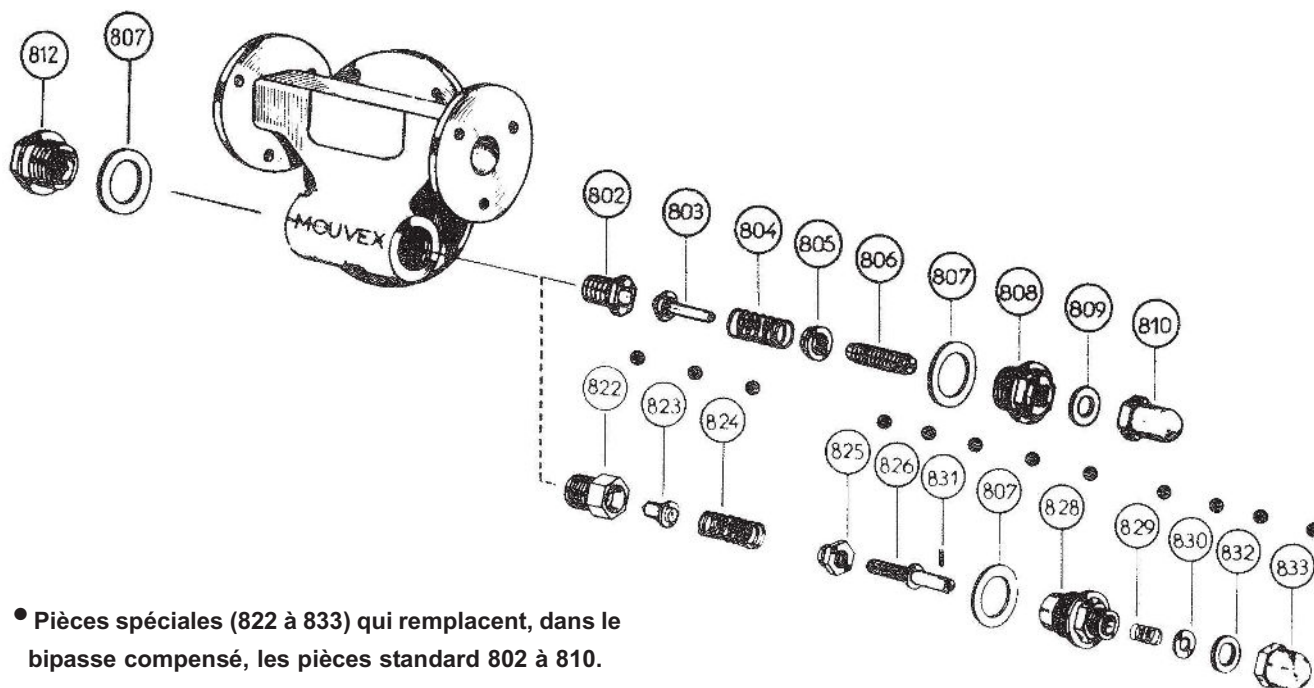

INSTALLATION – UTILISATION - MAINTENANCE

INSTALLATION



- Pièces spéciales (822 à 833) qui remplacent, dans le bipasse compensé, les pièces standard 802 à 810.

SENS DE ROTATION

La pompe MOUVEX est réversible ce qui permet toujours de faire circuler le liquide dans le sens désiré, en choisissant le sens de rotation correspondant, les côtés d'aspiration et de refoulement étant liés au sens de rotation comme le précisent les indications de la plaque de pompe.

ORIENTATION DU BIPASSE

Fonctionnement

Le bipasse fonctionne comme une soupape de sûreté en limitant automatiquement la pression de refoulement à la valeur maximale pour laquelle il est réglé.

Lorsque la pression de refoulement atteint la pression de réglage du ressort, la soupape du bipasse se soulève, permettant ainsi, un retour partiel ou total du liquide à l'aspiration.

Orientation

Le bipasse ne protège la pompe que pour une seul sens de rotation.

Il faut contrôler qu'il est bien orienté **en vérifiant que le chapeau de bipasse 810 (ou 833) se trouve du côté de l'aspiration** et l'inverser s'il est mal orienté.

Inversion

Pour inverser le bipasse, dévisser l'écrou **808** et l'ensemble des pièces **805-806-807-809-810**, sortir la soupape **803**, son ressort **804** et remonter toutes ces pièces de l'autre côté.

Remonter le bouchon **812** et le joint **807** à la place initialement occupée par l'écrou **808** (faire de même avec les pièces homologues du bipasse compensé ; enduire le filetage du siège **822** de pâte à joint et le remonter de l'autre côté).

PROTECTION DU MOTEUR

Le rôle du bipasse, en tant qu'organe de sécurité, se limite à la protection de la pompe contre les surpressions accidentelles.

Il est par conséquent indispensable de prévoir, pour le moteur, un dispositif de protection approprié.

UTILISATION

REGLAGE DU BIPASSE

Pour régler le bipasse, dévisser le chapeau, tourner la vis **806** (ou **826**), dans le sens horloge pour augmenter la pression, dans le sens inverse horloge pour la diminuer.

Le réglage étant terminé, ne pas omettre de revisser le chapeau.

OBTENTION DU DEBIT

Si la pompe tournant bien à la vitesse prescrite, le débit reste inférieur au débit prévu, un réglage insuffisant du bipasse peut en être la cause.

Pour y remédier, serrer progressivement la vis de pression **806**.

Si, par serrage, on en arrive à comprimer à fond le ressort ou à perturber la marche du moteur sans atteindre le débit, cela signifie que le groupe doit fonctionner à une pression supérieure à celle pour laquelle il a été conçu. Il y a lieu de consulter notre Service Technique.

MARCHE SUR BIPASSE NORMAL

La marche sur bipasse normal ne doit être qu'occasionnelle car un fonctionnement permanent ou même fréquent dans de telles conditions entraînerait une consommation de puissance inutile et imposerait au matériel une fatigue préjudiciable à sa longévité.

DEMONTAGE / REMONTAGE

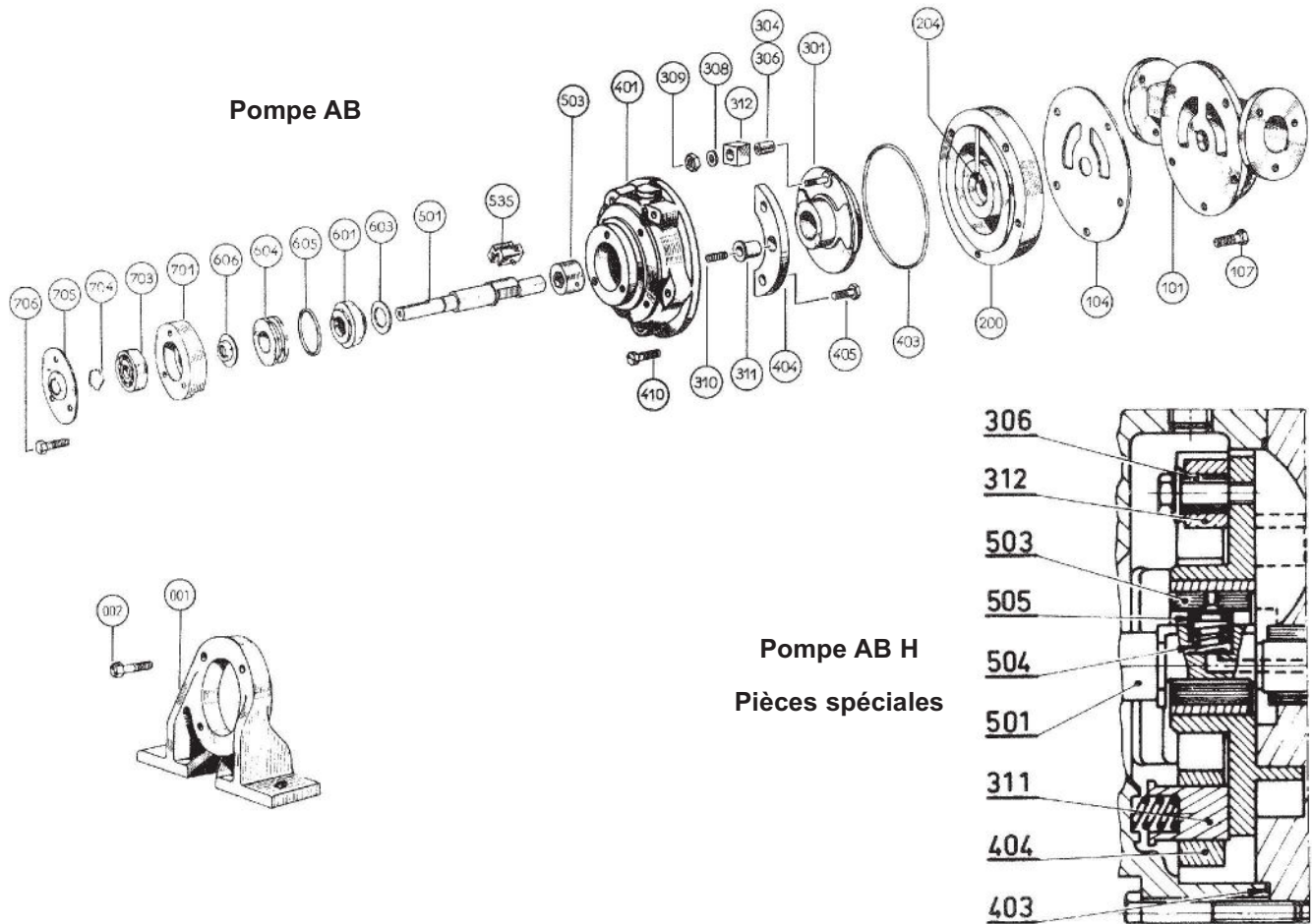

DEMONTAGE POUR VISITE

Ouverture de la pompe et démontage du piston

Dévisser les vis de fond **410**.

Enlever le fond **401** en le décollant du corps de pompe.
Sortir le piston **301**.

Démontage de la garniture et de l'arbre

Se reporter au § GARNITURE.

REMONTAGE

Avant d'entreprendre le remontage qui se fait en procédant exactement en sens inverse du démontage, vérifier :

- l'état des ressorts de dos de piston **310** (longueur mini au repos : 23.5 mm).
- que l'étrier caoutchouc **535** (AB) ou le ressort **504** (AB H) n'est pas affaîssé.

Remonter l'arbre et la garniture suivant les indications du § GARNITURE.

Veiller, avant de remonter le fond, à remettre en place le joint **403** qui doit être en bon état.

GARNITURE

GARNITURE MONOSIR AB

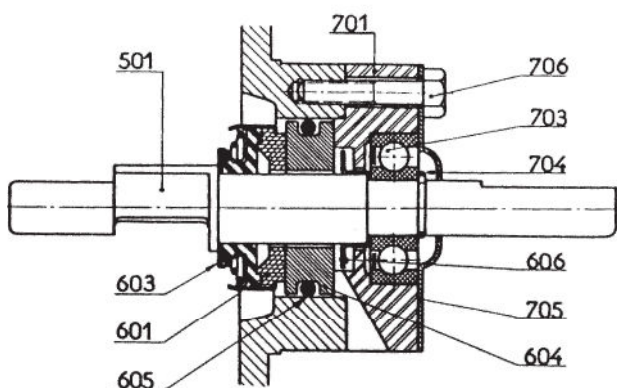

FONCTIONNEMENT

Le bloc MONOSIR **601** est solidaire de l'arbre par sa partie en caoutchouc ; la contrepartie **604** est solidaire de la pompe par le joint **605**, l'étanchéité se fait donc par la face de contact verticale de ces deux pièces et est fonction de l'état :

- de la membrane caoutchouc du bloc **601**,
- des surfaces de contact et de l'étanchéité du joint **605**.

DEMONTAGE

Après avoir ouvert la pompe :

- enlever les 3 vis **706**, le couvercle **705** et sortir la cage **701** avec l'arbre, le roulement et tout l'ensemble des pièces formant la garniture.
- enlever le jonc **704**.
- chasser l'arbre du roulement en tapant légèrement sur le bout d'arbre côté entraînement et retirer l'ensemble **701-703**.
- retirer ensuite l'ensemble **604-605**, puis tout le bloc **601** en le poussant par sa rondelle d'appui **603**.

Le bloc MONOSIR **601** forme un ensemble qui ne doit jamais être dissocié.

REMONTAGE

Vérifier le bon état du joint **605** et de la partie caoutchouc du bloc **601**.

Vérifier que les faces de contact de la contrepartie **604** et du bloc **601** sont parfaitement planes et glacées.

Remonter toutes les pièces sur l'arbre en procédant exactement en sens inverse du démontage.

Replacer sur la pompe l'ensemble arbre, palier et garniture, en prenant soin de diriger l'orifice d'évacuation de fuite vers le bas puis mettre en place le couvercle **705** et les 3 vis **706**.

GARNITURE MONODIR AB H

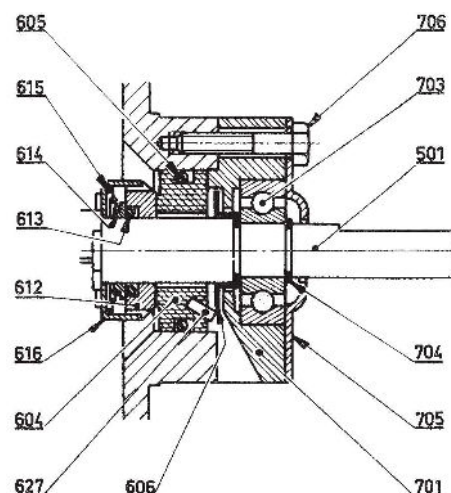

FONCTIONNEMENT

L'arbre **501** entraîne dans son mouvement de rotation par l'intermédiaire de l'entraîneur **616**, la cuvette **612**, le ressort **615**, l'appui de ressort **614** et le joint **613**.

La contrepartie **604** est solidaire du corps de pompe par le joint **605**.

L'étanchéité se fait :

- 1) sur l'arbre, par le joint **613** tournant avec lui.
- 2) par face de contact entre la cuvette tournante **612** et la contrepartie immobile **604**.
- 3) Dans l'alésage du corps de pompe, par le joint **605** serré entre la contrepartie **604** et le corps de pompe.

L'étanchéité est donc fonction de l'état des surfaces de contact et de l'étanchéité des joints **605** et **613**.

DEMONTAGE

Après avoir ouvert la pompe :

- enlever les 3 vis **706**, le couvercle **705** et sortir la cage **701** avec l'arbre, le roulement, et tout l'ensemble des pièces formant la garniture.
- chasser l'arbre du roulement en tapant légèrement sur le bout d'arbre côté entraînement et retirer l'ensemble **701-703** ainsi que **606**.
- retirer ensuite **604** et **605**, puis l'ensemble **612-613-614-615-616**.

REMONTAGE

Vérifier le bon état des joints **605** et **613**.

Vérifier que les faces de contact de la contrepartie **604** et de la cuvette **612** sont parfaitement planes et glacées.

Remonter toutes les pièces sur l'arbre en procédant exactement en sens inverse du démontage.

Veiller à ce que le flasque du roulement **703** soit toujours positionné côté pompe.

Mettre en place le jonc **704**. Veiller à ce que l'ergot **627** de la contrepartie **604** pénètre bien dans l'orifice de fuite de la cage de roulement **701**.

Replacer sur la pompe l'ensemble arbre, palier et garniture, en prenant soin de diriger l'orifice d'évacuation de fuite vers le bas puis mettre en place le couvercle **705** et les 3 vis **706**.